

**PRIMEROS PASOS DEL FUTURO EXPERTO EN AUTOCAD**

**Ejercicio 1:**

Como toma de contacto con el programa y para quitar el miedo haremos juntos una serie de prácticas muy sencillas. Se trata de rellenar lo que le falta al dibujo de la Figura.

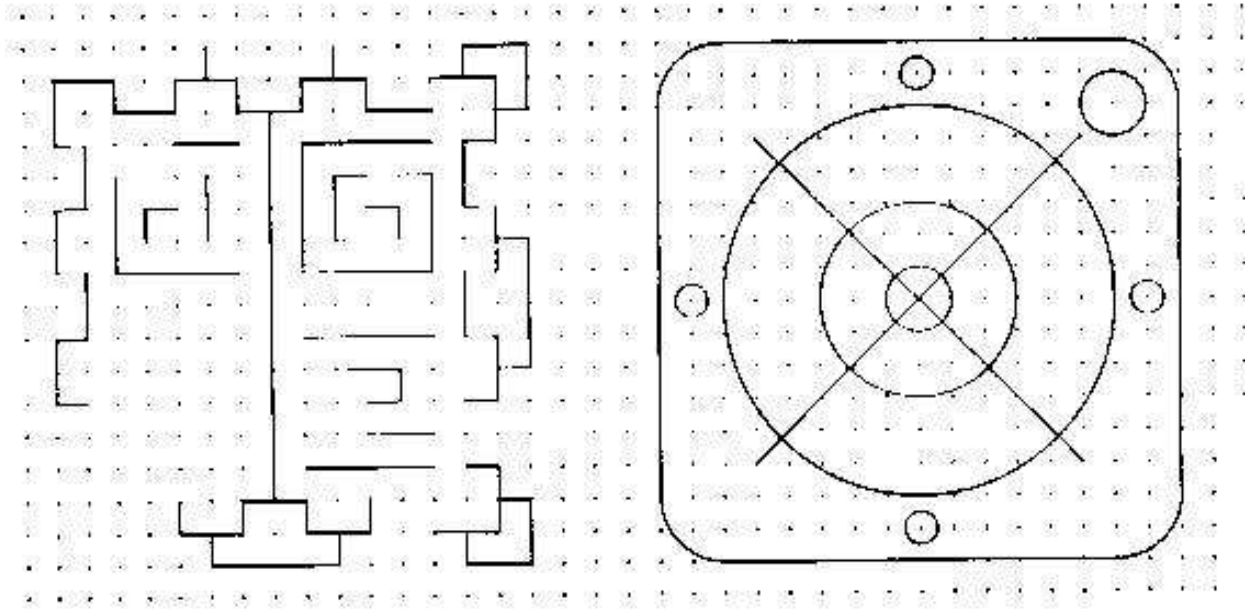

Al empezar un nuevo dibujo, tomaremos éste como prototipo y con líneas y círculos completaremos el trabajo que algún *descuidado* ha dejado a medias. Abrir archivo DIBUJAME.

Dibujar las líneas con la rejilla y el forzado de cursor activados. **F7** y **F9** (para activar la rejilla y el forzado de cursor).

**COMANDOS:** NUEVO, ZOOM, LINEA, CIRCULO, BORRA, REDIBUJA, GUARDAR, GUARDAR COMO.

**Ejercicio 2:**

Ahora vamos a realizar el sencillo ejercicio que aparece en la figura.

Tienes que fijarte en que los vértices que la forman coinciden con puntos de la rejilla.

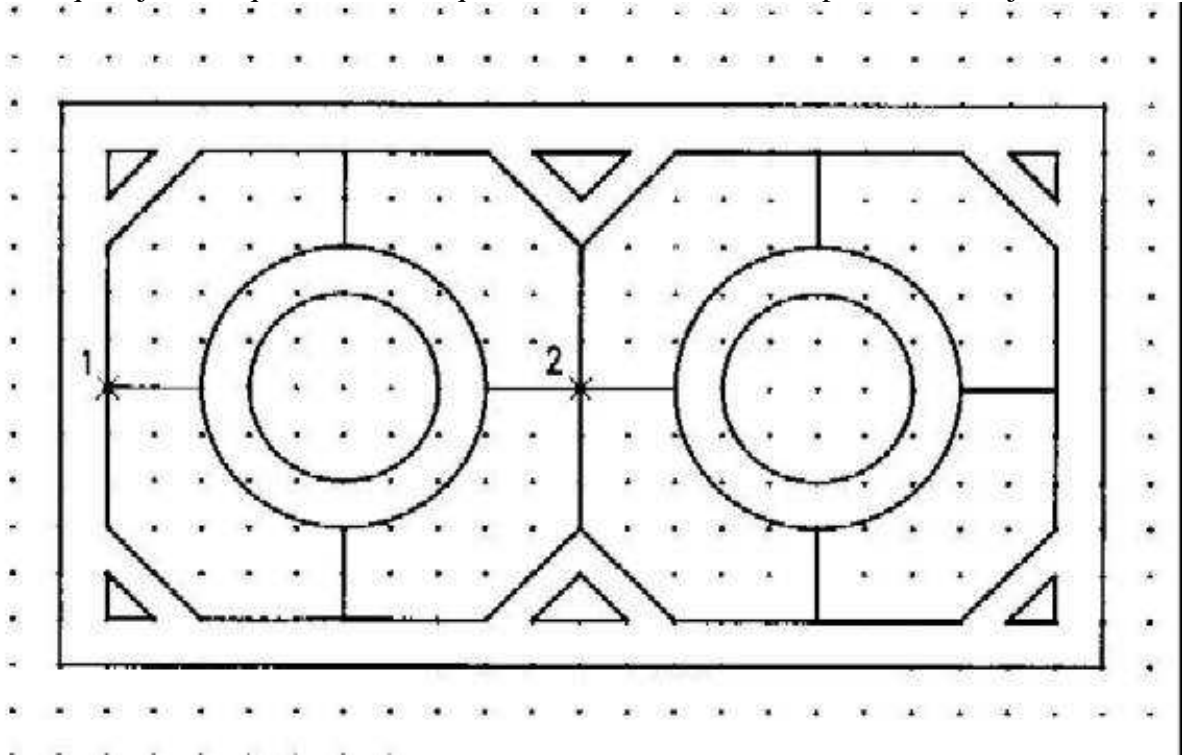

Recuerda que el texto que aquí aparece en **color**, son los mensajes que AutoCAD te muestra.

- 1.-** Empezar un dibujo nuevo cargando la plantilla DIN A3.
- 2.-** Dibujar las líneas con la rejilla y el forzado de cursor activados. **F7** y **F9** (para activar la rejilla y el forzado de cursor).

**COMANDOS:** NUEVO, ZOOM, LINEA, CIRCULO, BORRA, COPIA, REDIBUJA, GUARDAR, GUARDAR COMO.

**Ejercicio 3: Símbolos**

COMANDOS: Círculo, Arco y Recortar.

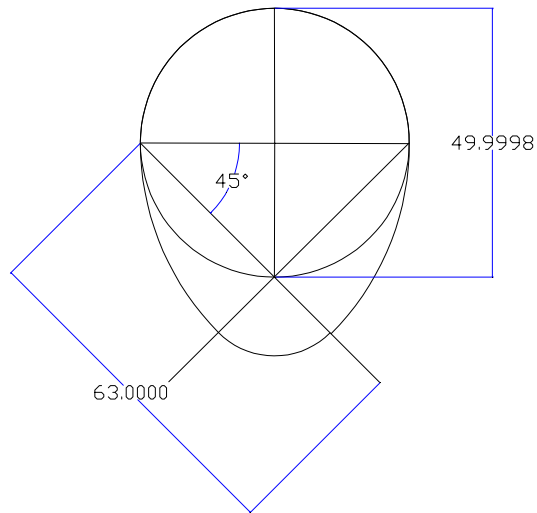
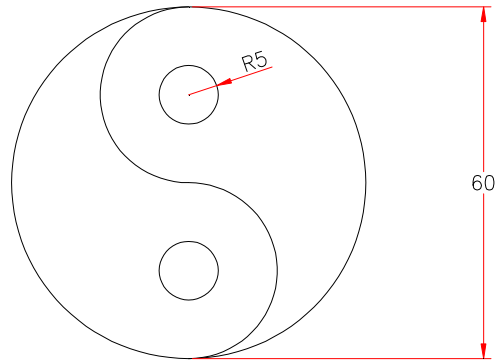

**Ejercicio 4:** Cojinetes

COMANDOS: Circulo, Referencia a objetos (tangente), Recortar.

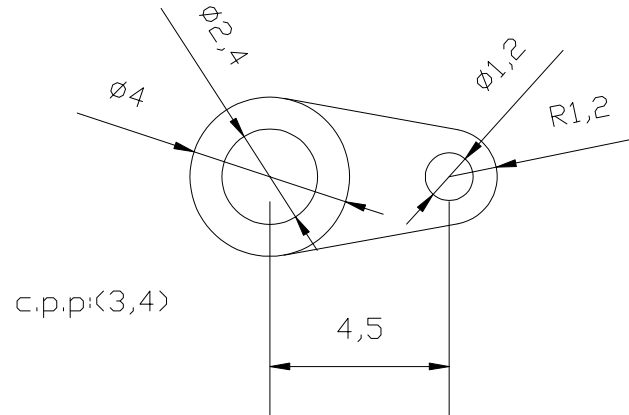

**Ejercicio 5:** Capas y Línea múltiple.

